

MULCHER MHR (B&S 850) MODEL 2011 Nr. 0005317

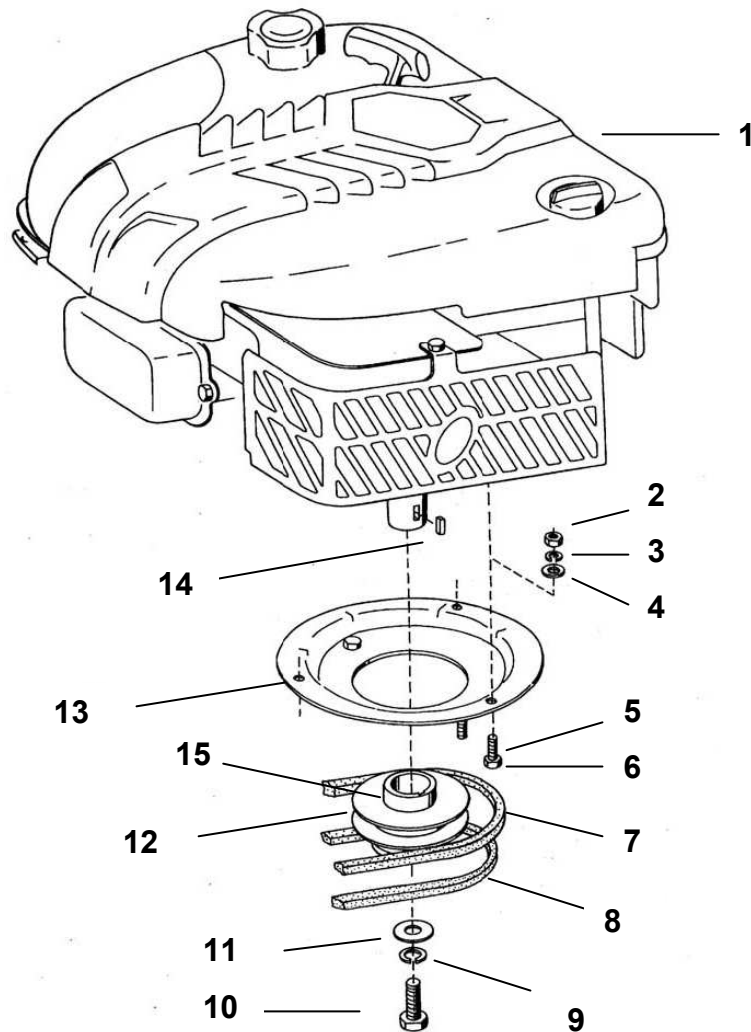

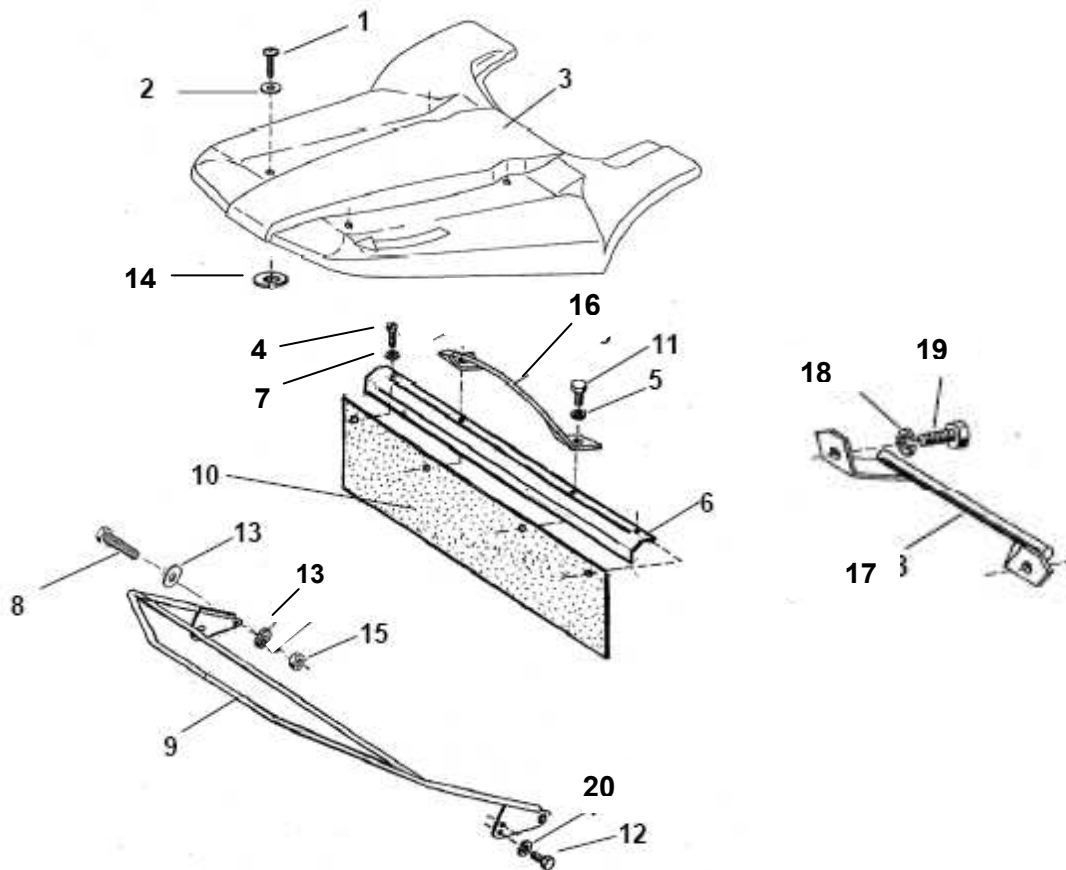

Position	Bestellnummer	Bestandteilname	Anzahl St.
1	9946902	MOTOR B&S 850 Series - 6HP INTEK	1
2	1800185	SCHRAUBENMUTTER M8 ČSN 021401.25	3
3	6510906	UNTERLAGSSCHEIBE 8,2 ČSN 021740.05	3
4	3040298	UNTERLAGSSCHEIBE 8,4 ČSN 021703.15	3
5	1012497	SCHRAUBE M8 x 65 ČSN 02 1101.55 / IS4014-8.8	1
6	1012423	SCHRAUBE M8 x 35 ČSN 02 1101.55 / DIN 931	2
7	9940719	KEILRIEMEN 13 x 1400Li A 1430 Lw	1
8	9940735	KEILRIEMEN 10 x 475 Li ZX	1
9	6510923	UNTERLAGSSCHEIBE 10,2 ČSN 021740.05 / DIN7980	1
10	1012410	SCHRAUBE 3/8 x 24/1" d = 20	1
11	0017485	UNTERLAGSSCHEIBE 10,5 DIN 7349	1
12	4052102	RIEMENSCHLEIFE	1
13	9463705	MONTAGEPLATTE	1
14	5400414	WOODRUFF 4 x 6,5 DIN 6888	1
15	3040142V	DISTANZRING	1



Position	Bestellnummer	Bestandteilname	Anzahl St.
1	1037210	SCHRAUBE M6 x 25 BN 11252	4
2	3040502	UNTERLAGSSCHEIBE 6,4 DIN 9021 PA	4
3	8467116	DECKUNG	1
4	1512513	SCHRAUBE M6 x 12 ČSN 02 1103.55 / ČSN EN 24017	2
5	6510920	FEDERRING 6,1 ČSN 021740.05 / DIN 7980	2
6	6056212V	STREBE	1
7	3040501	UNTERLAGSSCHEIBE 6,4 ČSN 02 1726.15	2
8	1512511	SCHRAUBE M8 x 20 ČSN 021103.55 / DIN 933	2
9	9475054V	RAHMEN VORNE	1
10	9132423	SCHUTZ VORNE	1
11	1512520	SCHRAUBE M6 x 16 ČSN 021103.25 / ČSN EN 24017	2
12	1012536	SCHRAUBE M8 x 12 ČSN 021103.55	2
13	0017291	UNTERLAGSSCHEIBE 8,4 ČSN 021726.15	4
14	6259047	UNTERLAGSSCHEIBE 22x11 - GUMMI	4
15	0016312	SCHRAUBENMUTTER M8 ČSN 021495 / DIN 985	2
16	9475033	TRÄGER VORNE	1
17	9475040	TRÄGER HINTERE	1
18	6510906	FEDERRING 8,2 ČSN 021740.05 / DIN 7980	2
19	1512520	SCHRAUBE M8 x 20 ČSN 021103.55 DIN 933	2
20	3040298	UNTERLAGSSCHEIBE 8,4 ČSN 02 1703.15	2
	9012663	AUFKLEBER PFEIL	1
	9012795	AUFKLEBER "SICHERUNGS SYMBOLE"	1
	9020115	AUFKLEBER "BRAVO"	1

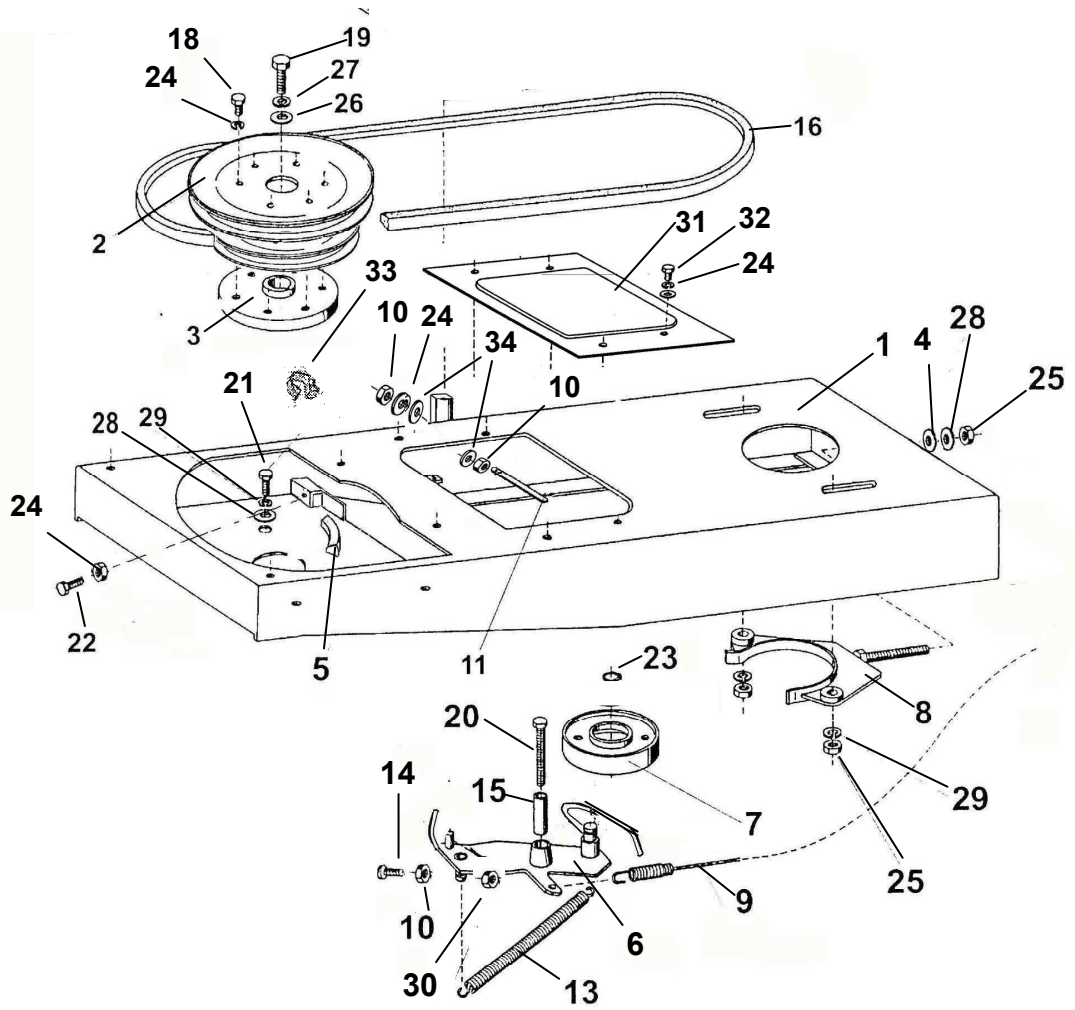

Position	Bestellnummer	Bestandteilnahme	Anzahl St.
1	9469915V	MÄHMASCHINEGEHÄUSE GESCHWEISST	1
2	9603309	RIEMENSCHIBE (BEINHALTE POSITION 3;10;18;24)	1
3	3300305	ANTRIEBSSCHIBE	1
	9474811	SCHEIBE BREMSEN - BLECH	2
	3010413	ABSTANDHALTER	3
	1021621	KOPFSCHRAUBE M6x35 DIN 939	3
	1512506	SCHRAUBE M6x14 ČSN 02 1103.55	3
	6510920	FEDERRING 6 ČSN 02 1740.05 / DIN 7980	9
	1800141	MUTTER M6 ČSN 02 1401.25	6
4	6259046	GUMMISCHIBE 6x20	1
5	9940730	BREMSSTÜCK 190 mm	1
6	9473919	SPANNHEBEL	1
7	4052207	SPANNROLE	1
8	9475051	SPANNVORRICHTUNG ZUSAMMENSETZUNG	1
9	9942584	BOWDENZUG B 6798/1	1
10	1800141	SCHRAUBENMUTTER M6 ČSN 02 1401.25	9
11	1021703	RIEMENLEITUNG	1
12	-	-	-
13	1341455	FEDER RIEMENSPANNUNG	1
14	1011665	SCHRAUBE M6x45 ČSN 021131.25	1
15	3010369	DISTANZROHR	1
16	9940719	KEILRIEMEN 13x1400 Li A 1430Lw	1
17	-	-	-
18	1512506	SCHRAUBE M6 x 14 ČSN02 1103.55	3
19	1012527	SCHRAUBE M10x20 ČSN 02 1103.25 / DIN 933-88P	1
20	1037502	SCHRAUBE M6x45 ČSN 02 1143.55	1
21	1012525	SCHRAUBE M8x25 ČSN 02 1103.55 / DIN 933	3
22	1512520	SCHRAUBE M6x16 ČSN 02 1103.25 / ČSN EN 24017	1
23	6021502	SPENGRING 12 ČSN 02 2930 / DIN 471	1
24	6510920	FEDERRING 6 ČSN 02 1740.05 / DIN 7980	13
25	1800185	MUTTER M8 ČSN 02 1401.25	3
26	0017485	UNTERLAGSSCHIBE 10,5 DIN 7349	1
27	6510923	FEDERRING 10 ČSN 02 1740.05 / DIN 7980	1
28	6010163	SCHEIBE M8 / 8,4/ 20/ 2 BN 737	4
29	6510906	FEDERRING 8 ČSN 02 1740.05 / DIN 7980	5
30	1300503	STOPMUTTER M6 DIN 985 / ISO 10511	1
31	6056207	DECKELGEHÄUSE	1
32	1512513	SCHRAUBE M6x12 ČSN 02 1103.25	2
33	6044408V	CLIP	1

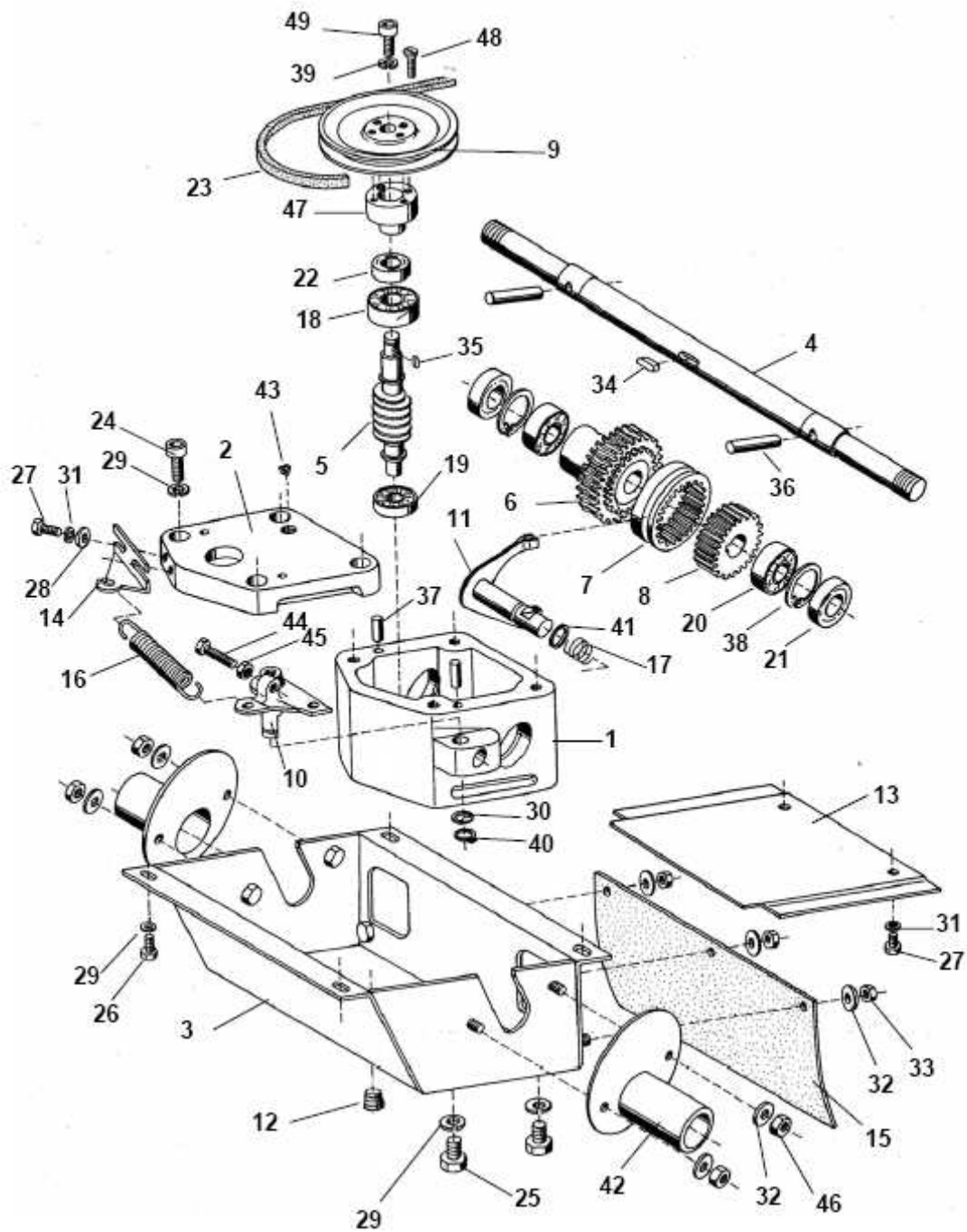

Position	Bestellnummer	Bestandteilname	Anzahl St.
1	7181209	GETRIEBEEHÄUSE	1
2	7065003	GETRIEBEDECKEL	1
3	9469916V	GEHÄUSEDECKEL	1
4	2120806	WELLE	1
5	4150305	SCHNECKENWELLE	1
6	9607716	SCHNECKENRAD	1
7	4130401	ZAHNRAD	1
8	4100103	ZAHNRAD	1
9	4051909	RIEMENSCHLEIBE	1
10	9473912	SCHALTHEBEL	1
11	9467314	SCHALTHEBEL	1
12	1015827	EINFÜLLSTOPFEN	1
13	6056208	GEHÄUSEDECKEL	1
14	6038109	FEDERHALTER	1
15	9132419	PRALLSCHUTZ	1
16	1341454	FEDER	1
17	1342675	FEDER	1
18	9943159	LAGER 6203 KG	1
19	9943131	LAGER 6202 KG	1
20	9949302	LAGER 6005 KG	2
21	9943251	SIMMERRING 25 x 4 x 7 ČSN 02 9401	2
22	9943223	SIMMERRING 17 x 30 x 7G NBR ČSN 02 9401	1
23	9940735	KEILRIEMEN 10 x 475 Li Zx	1
24	1037205	SCHRAUBE M 8 ČSN 021143.55	4
25	1012525	SCHRAUBE M8 x 25 ČSN 021103.25	4
26	1012523	SCHRAUBE M8 x 16 ČSN 021103.25	4
27	1512513	SCHRAUBE M6 x14 ČSN 021103.25	4
28	3540246	UNTERLAGSSCHLEIBE 6,4 ČSN 021702.15	2
29	6510906	UNTERLAGSSCHLEIBE 8,2 ČSN 021740.05 /DIN 7980	12
30	6019804	UNTERLAGSSCHLEIBE 12 x 18 x 0,8	1
31	6510920	FEDERRING 6 ČSN 021740.05	4
32	3040279	UNTERLAGSSCHLEIBE 5,3 ČSN 021726.15	7
33	1800143	SCHRAUBENMUTTER ISO 4032-M5-5-A2L	3
34	5400115	NUTKEIL 6 x 6 x14 ČSN 022562 /DIN 6885	1
35	5400129	SPRING 4e7x 4 x12 ČSN 022562 / DIN 6885	1
36	2010260	BOLZEN ISO 8734 - A -10 x 45-St DIN 6315	2
37	2010205	BOLZEN 5 x 16 ČSN 022150 /ISO 2328	2
38	6021807	SPENGRING 47 ČSN 022931 /DIN 472	2
39	6010208	UNTERLAGSSCHLEIBE 20x 6,2x2,5 ČSN 41 1373	1
40	6021502	SPENGRING 12 ČSN 022930 DIN 471	1
41	9138049	RING 14 x10 ČSN 029280.2	1
42	9467816V	WELLENFÜHRUNG	2
43	9111616	DICHTUNG	1
44	1512583	SCHRAUBE M6 x 20 ČSN 021103.25	1
45	1800141	SCHRAUBENMUTTER M 6 ČSN 021401.25	1
46	1300502	SCHRAUBENMUTTER M 5 ČSN 021492.25 DIN 982	4
47	3300307	RIEMENSCHLEIBENTUBE	1
48	1011319	SCHRAUBE M 6 x 20 ČSN 021151.25	4
49	1037225	SCHRAUBE M 6 x 22 ČSN 021143.55	1
*	9607722	GETRIEBEKASTEN KOMPLETT 5317	1

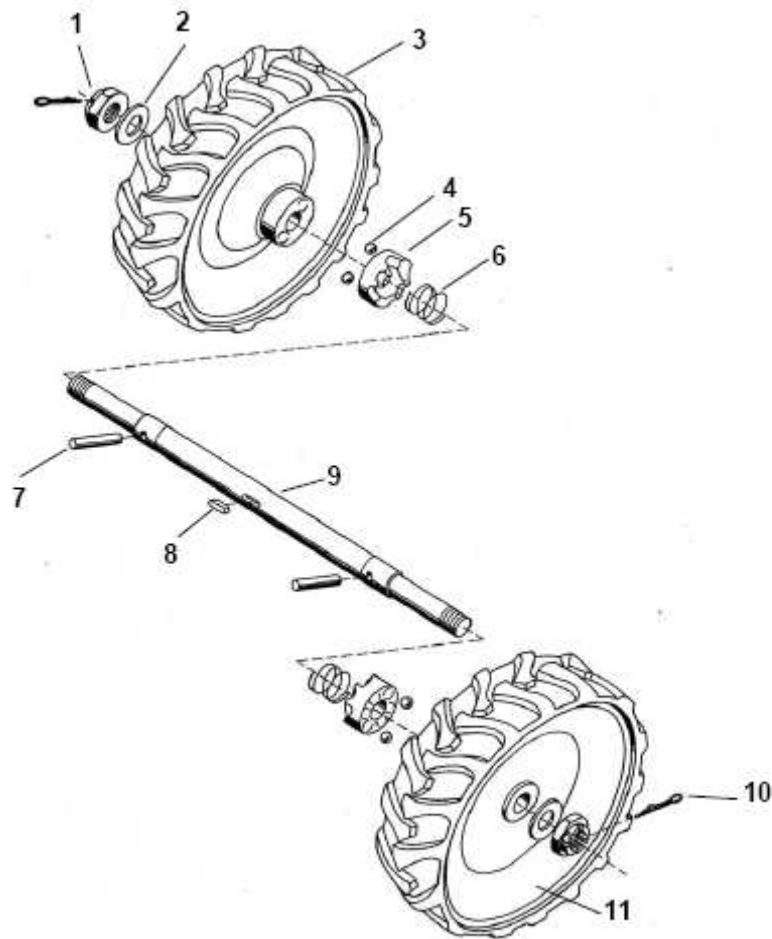

Position	Bestellnummer	Bestandteilname	Anzahl St.
1	1301109	SCHRAUBENMUTTER M20 x1,5 ČSN 021412.25	2
2	6025166	UNTERLAGSSCHEIBE 34 x 20,1 x 2	2
3	994563902	RAD RECHTS GEPFEIFT	1
4	1490131	KÜGELCHEN 7-10 ČSN 02 3680	4
5	7270406	FREILAUFSTÜCK	2
6	1342674	FEDER	2
7	2010260	BOLZEN ISO 8734 -A-10 x 5 - St / DIN 6315	2
8	5400116	NUTKEIL 6x6x18 ČSN 02 2562 / DIN 6885	1
9	2120806	WELLE	1
10	1350438	SPLINT 4 x 40 ČSN 021781.05	2
11	994564002	RAD LINKS GEPFEIFT	1
	9720321	FAHRGESTELL 5317	1

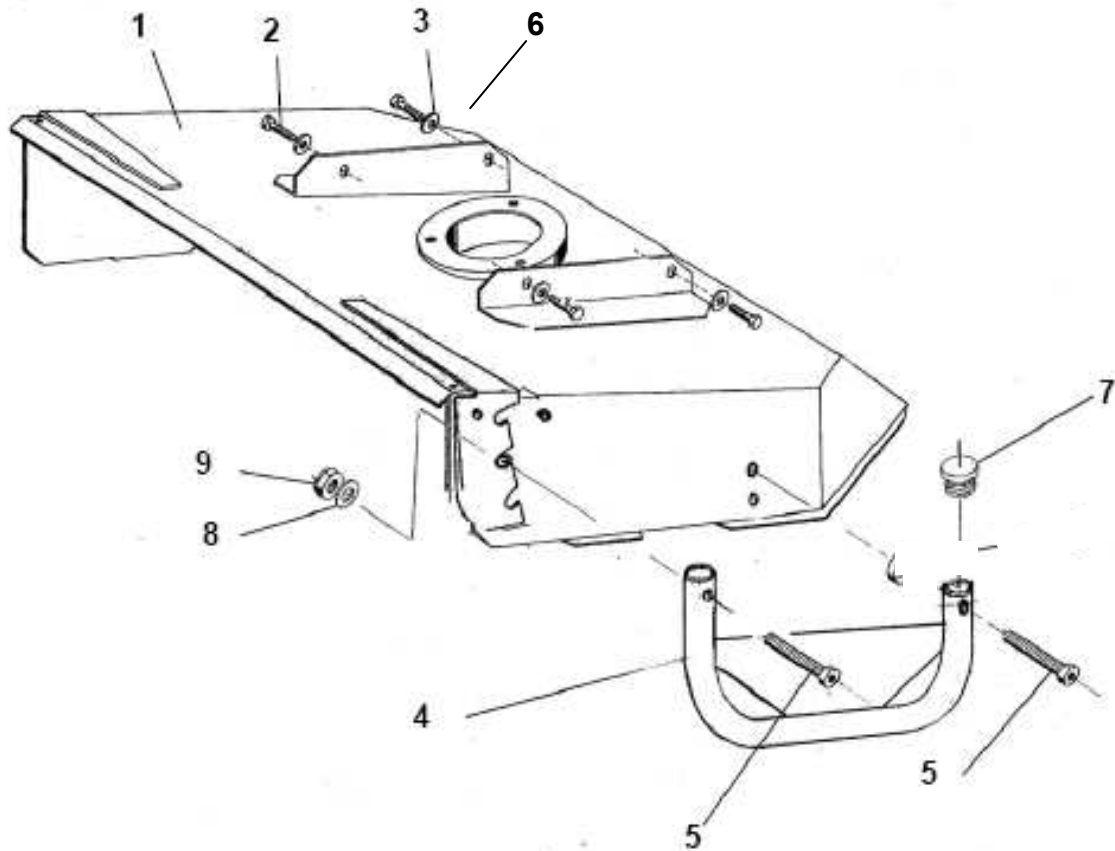

Position	Bestellnummer	Bestandteilname	Anzahl St.
1	9469914V	GEHÄUSE	1
2	1512506	SCHRAUBE M6x16 ČSN 021103.25	4
3	3040501	UNTERLAGSSCHEIBE 6,4 ČSN 021726.15	4
4	9475053V	TRÄGSTUTZE	2
5	0013522	SCHRAUBE M8x40 ISO 7380 Zn	4
6	6510920	UNTERLAGSSCHEIBE 6 ČSN 021740.05 / DIN 7980	4
7	3589102	ABDECKUNG 25x1-3 PE	4
8	0017291	UNTERLAGSSCHEIBE 8,4 ČSN 021726 ZN	4
9	0016312	SCHRAUBENMUTTER M8 ČSN 021495	4

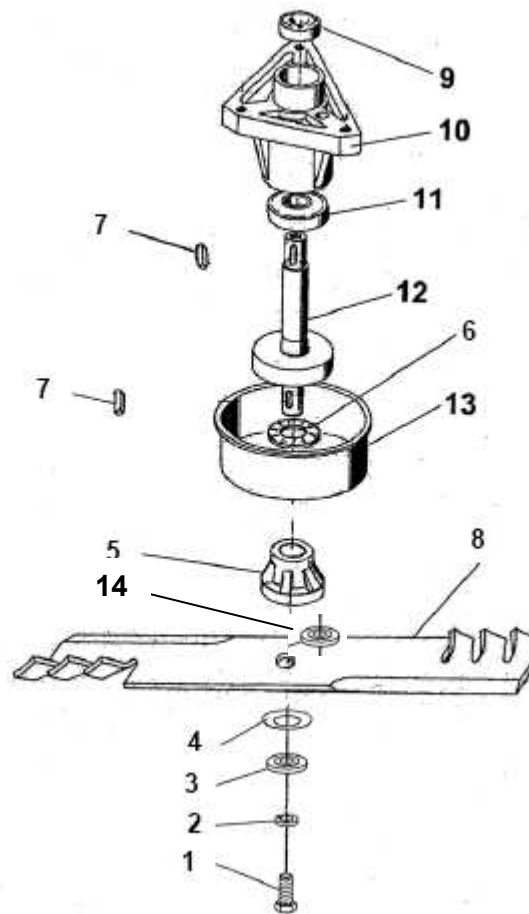

Position	Bestellnummer	Bestandteilname	Anzahl St.
1	1012605	SCHRAUBE M12x1,5x30 ČSN 02 1103.25/DIN 961	1
2	6010911	UNTERLAGSSCHEIBE12 ČSN 021741.05/DIN127	1
3	3040928V	SCHEIBE "BRAVO"	1
4	6010611	SCHEIBE	1
5	7271407	NABE	1
6	6021612	SCHEIBE A21	1
7	5400116	NUTKEIL 6x6x18 ČSN 02 2562	2
8	90-396	MESSER	1
9	9943158	LAGER 6004 2RS ČSN 022171	1
10	7270105	KORB	1
11	9943153	LAGER 6205A 2RS ČSN 024640	1
12	2123817	WELLE	1
13	6130409	DECKEL UNTENE	1
14	3040143	ZENTRIERUNG	1

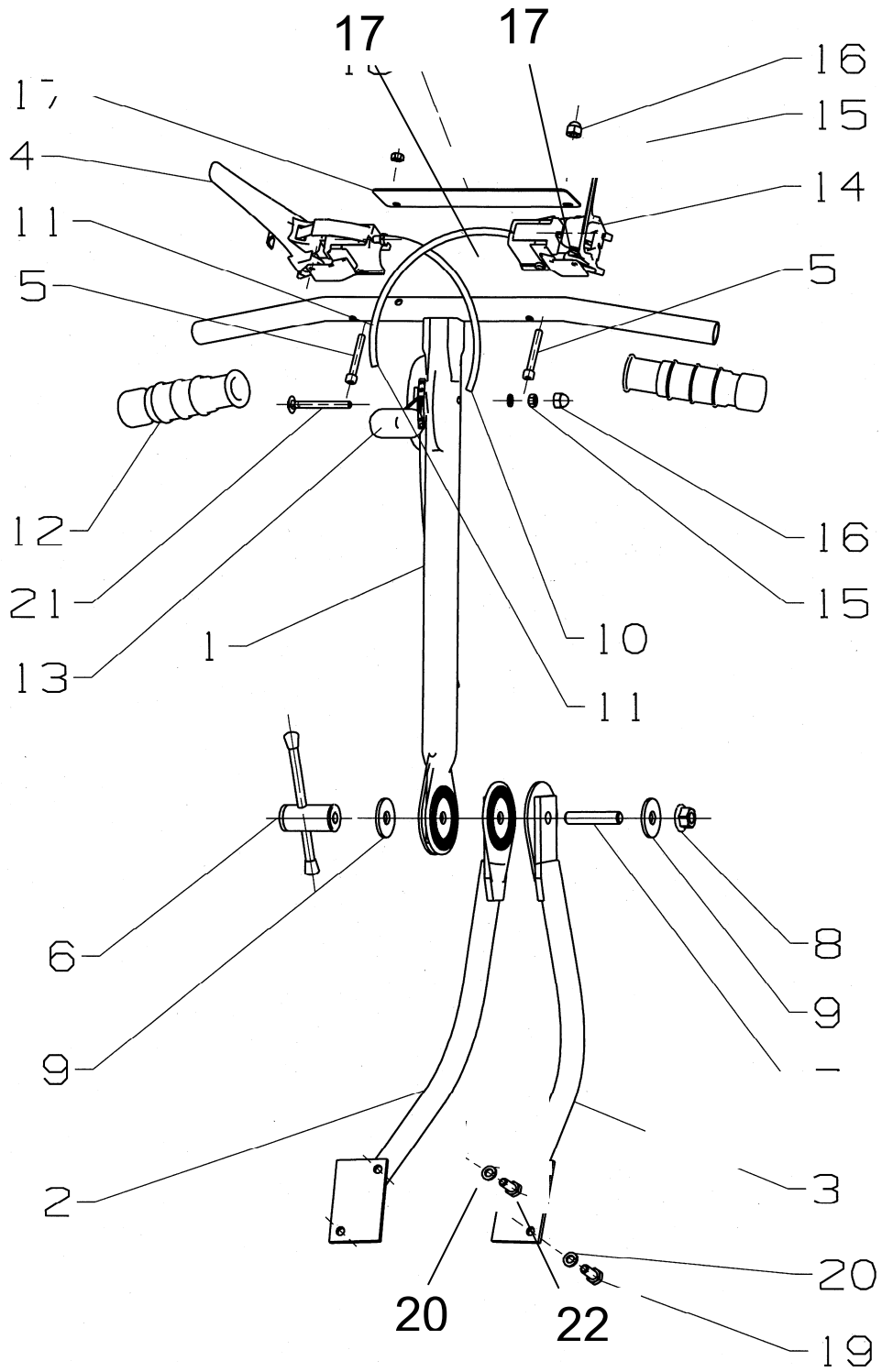

Position	Bestellnummer	Bestandteilname	Anzahl St.
1	9474727V	PFLUGGRIFF - OBEREN TEIL 5316SB	1
2	9474714V	PFLUGGRIFF - UNTEREN RECHTS TEIL	1
3	9474715V	PFLUGGRIFF - UNTEREN LINKS TEIL	1
4	1DS12005	SCHALTER DER BREMSE "START" MIT SICHERUNG	1
5	1037502	SCHRAUBE M6x45 ČSN 02 1143.55	2
6	9202101	HEBEL - ZUSAMMENSETZUNG	1
7	1021622	SCHAFT	1
8	1303205	SCHRAUBENMUTTER M 12 DIN 6923 8 Zn	1
9	3040280	UNTERLAGSSCHEIBE 13 ČSN 02 1726 / DIN 9021 Zn	2
10	9942584	BOWDEN BREMSEN B 6798/1	1
11	9942590	BOWDEN LAUFWERK	1
12	1MA08005	HANDGRIFF	2
13	1AT09039/1050	GASHALTEGRIF MIT ARRETIERENRICHTUNG	1
14	1DS11007	SCHALTER "START"	1
15	1800141	SCHRAUBENMUTTER M6 ČSN 021401.25	3
16	130034	DECKUNG SCHRAUBENMUTTER	3
17	9020103	AUKLEBER "ARBEITS SYMBOLE"	1
18	-	-	-
19	1512511	SCHRAUBE M8x20 ČSN 021103.25 / DIN 933	2
20	6510906	FEDERRING 8 ČSN 021740.05 / DIN 7980	4
21	1015303	SCHRAUBE M6x75 ČSN 02 1319.25	1
22	1012523	SCHRAUBE M8x16 ČSN 021103.25 / DIN 933	2